

Wand-Einbaubox
zu Freisprechtelefon telby RA 711 VANDAL RESIST

Revisions Stempel	Gezeichnet Geprüft Gegeben Voll	19.09.97	K. Linggi
1:2			

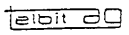

Telbit AG Ingenieurunternehmung
Telekommunikation - Elektronik - Funk
CH-8320 Hinwil, Brunnellenweg, T 01/937 25 50

Z - 9 7 0 9 2 0 - a

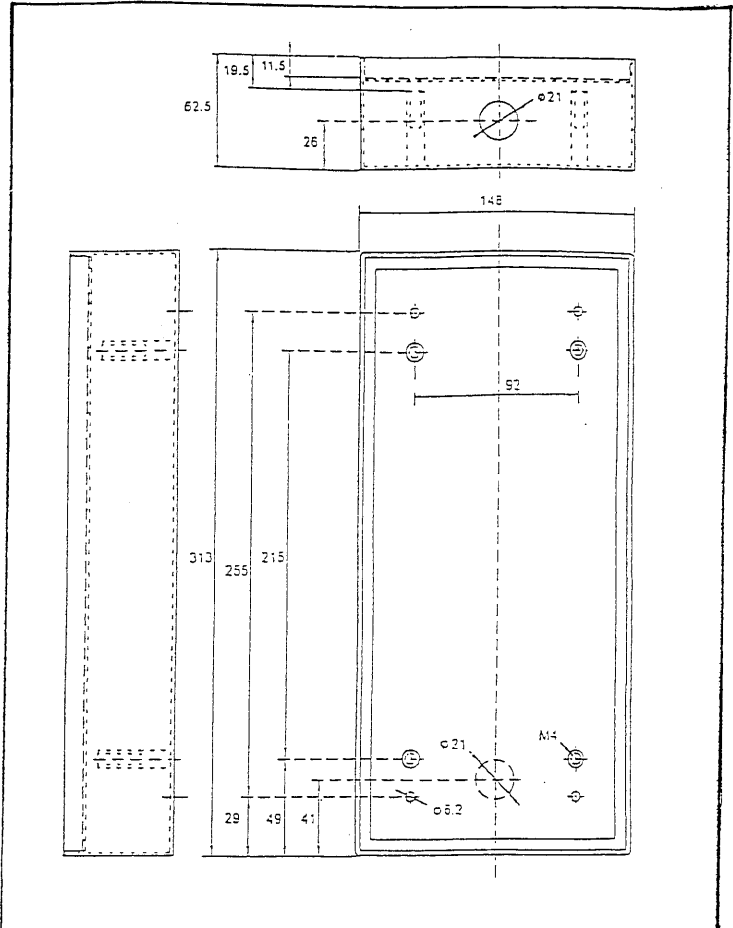

Surface-Box zu Freisprechtelefon telby RA 711 VANDAL RESIST
Kabeleinführung von unten (oben) A11552 8D5
Kabeleinführung von hinten A11554 598

Revisions Stempel	Gezeichnet Geprüft Gegeben Voll	19.09.97	K. Linggi
1:2			

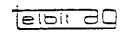

Telbit AG Ingenieurunternehmung
Telekommunikation - Elektronik - Funk
CH-8320 Hinwil, Brunnellenweg, T 01/937 25 50

Z - 9 7 0 9 1 9

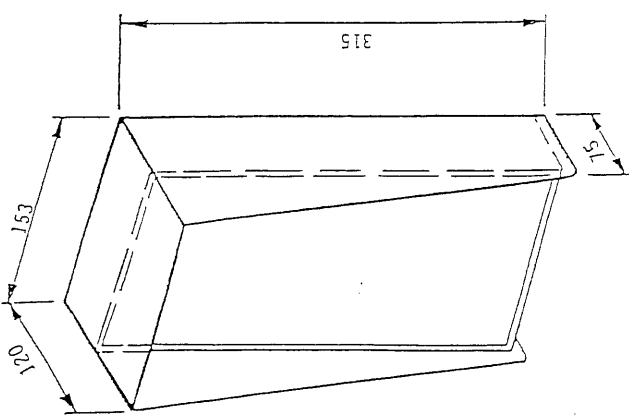

Regenschutzhäube
für AP - Montage
(hinter AP-Box
montiert)

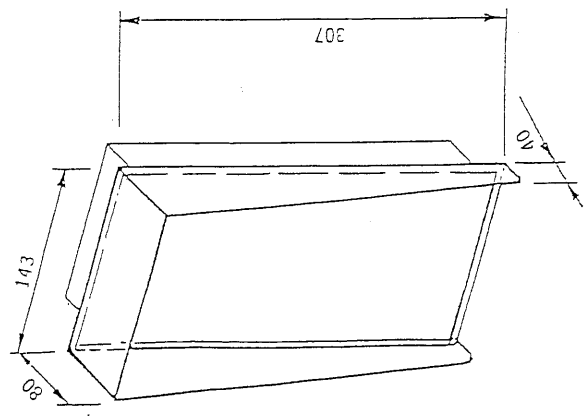

Regenschutzhäube
für UP - Montage
(hinter Frontplatte
geklemmt)

Revisions Stempel	Gezeichnet Geprüft Gegeben Voll	19.09.97	K. Linggi
6.3.03			

Regenschutzhäube zu Freisprech-
telefon telby RA711 und telby 2000
für AP - oder UP - Montage

Telbit AG Ingenieurunternehmung
Telekommunikation - Elektronik - Funk
CH-8320 Hinwil, Brunnellenweg, T 01/937 25 50



Z - 3 0 3 0 6

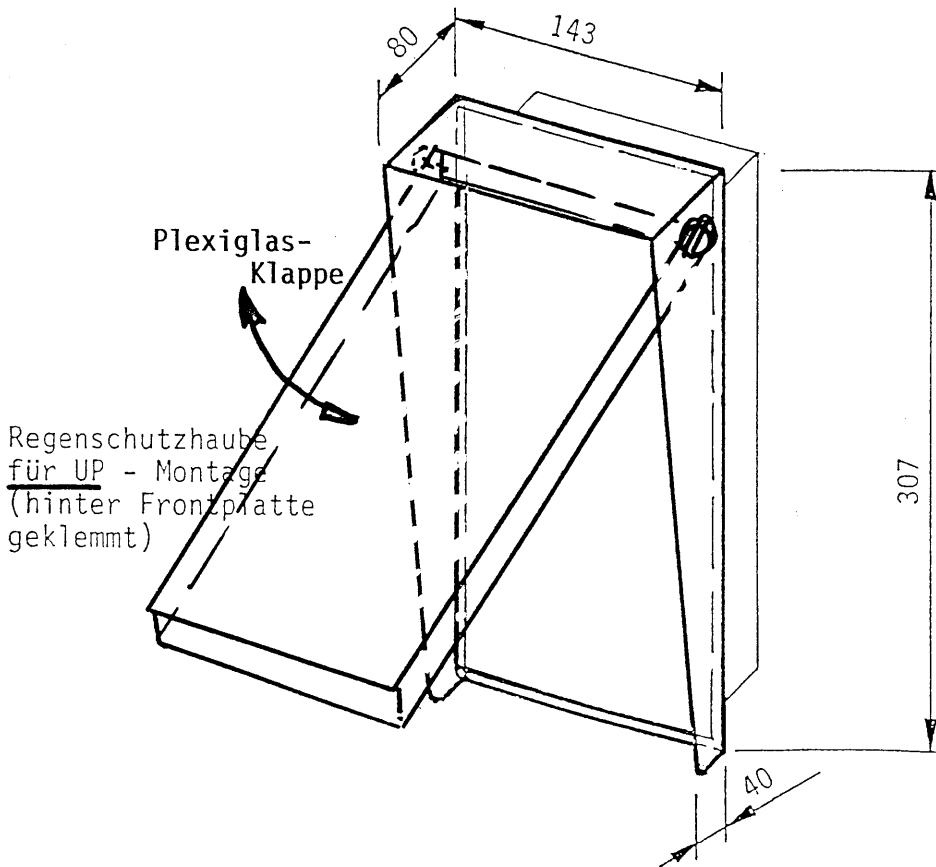
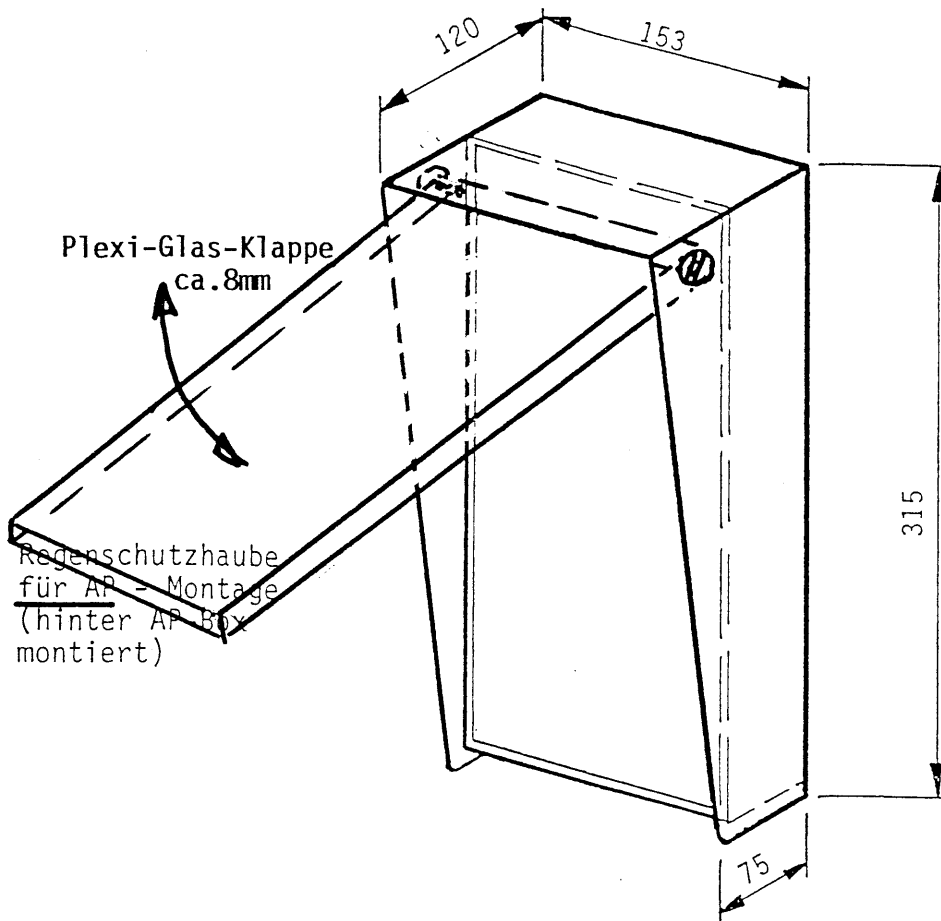

- Mehrpreis Plexiglas Klappe
- Ap und UP- Ausführg.

Regenschutzhaube zu Freisprech-
telefon telby RA711 und telby 2000
für AP - oder UP - Montage

Massstab Echelle	Gezeichnet Dessiné	6.3.03	rb
	Geprüft Contrôlé	26.3.04	WBi
	Gesehen Vu		

telbit ag

Telbit AG Ingenieurunternehmung
Telekommunikation - Elektronik - Funk
CH-8340 Hinwil, Bränneliweid, ☎ 01/937 25 50

Z - 3 0 3 0 6